

MANISCOPIC

MRT 2150 PRIVILEGE



Телескопические погрузчики

CVH
material handling

Телескопический погрузчик

Вилы TFF на стабилизаторах

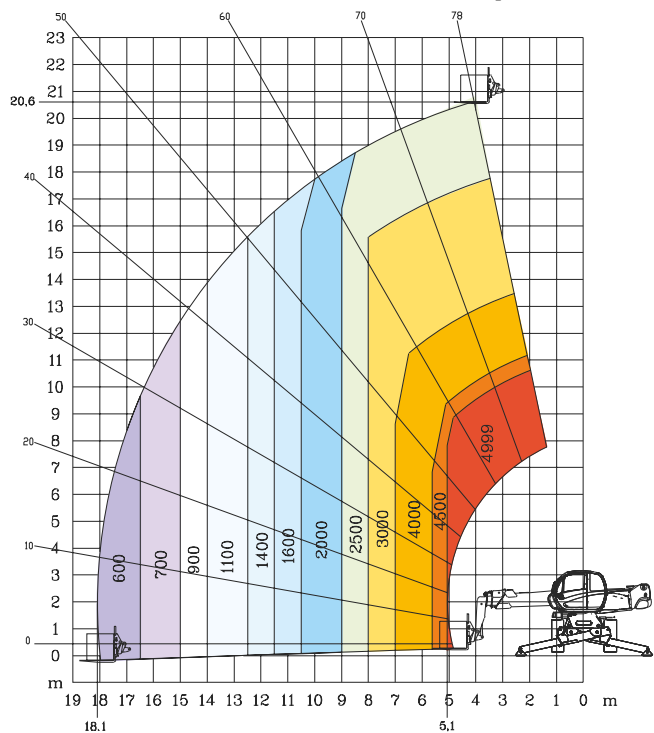

Вилы TFF на колесах

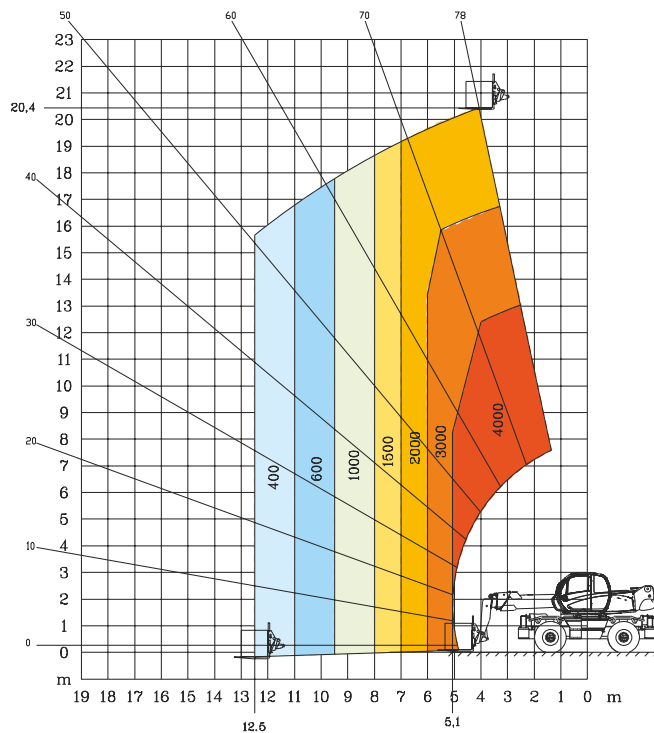

Мобильный кран

Гидравлическая лебедка 5 т.

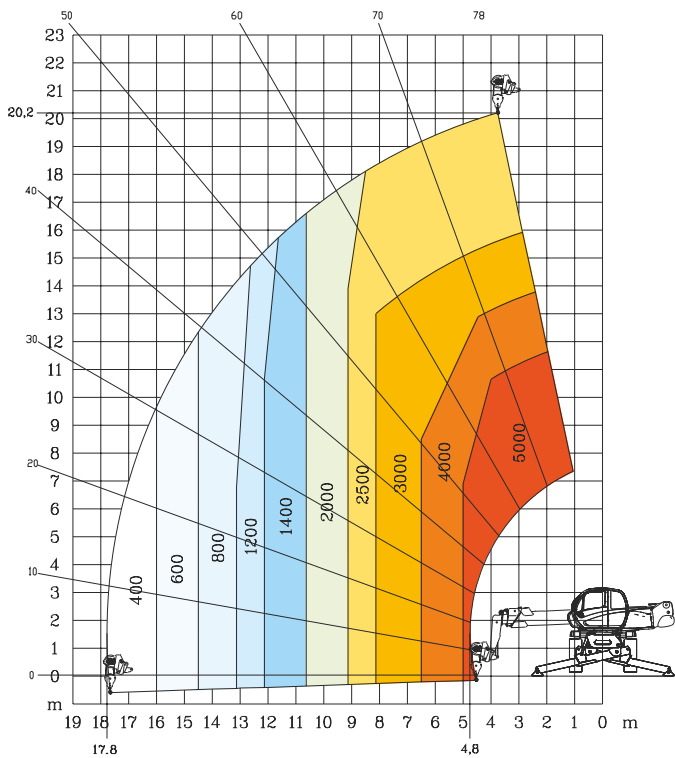

Крановый гусек 1500 кг

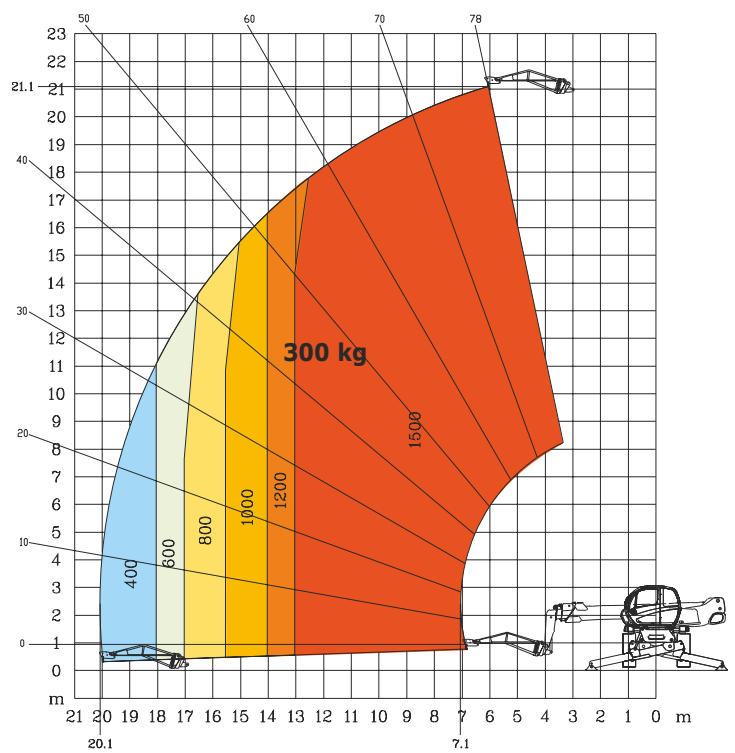

Телескопический подъемник

Платформы ORH 365 и 1000 кг

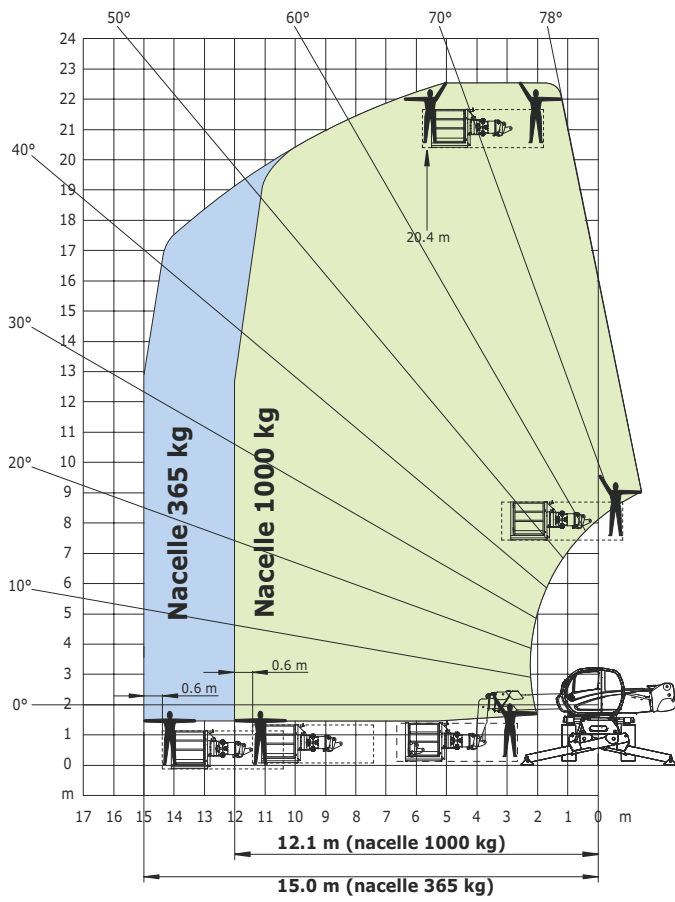

Платформа АЖР 200 кг

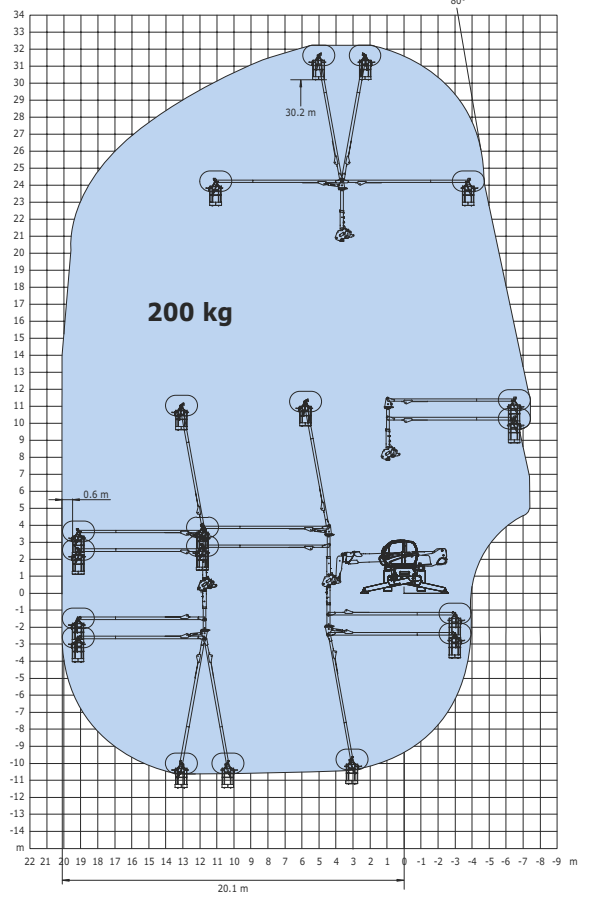

MRT PRIVILEGE

- MRT 1850: 5 тонн, 18 метров.
- ✓ MRT 2150: 5 тонн, 21 метров.
- MRT 2540: 4 тонны, 25 метров.
- MRT 3050: 5 тонн, 30 метров.

		MRT 2150
	Грузоподъемность (на стабилизаторах) при 500 мм тяжести груза	4999 кг
	Высота подъема	20.60 м
	Колеса	18 - 22.5
	Вилы (мм) Длина x ширина x толщина	1200 x 150 x 50
	Тормозная система	
	Рабочая тормозная система	мультидисковая тормозная система с гидравлическим приводом
	Парковочный тормоз	
	Двигатель	MERCEDES-BENZ
	Модель	OM 904 LA (EURO 3)
	Количество цилиндров и объем	4 - 4250 см ³
	Мощность (ISO/TR 14396)	150 л.с./110 кВт
	Макс. крутящий момент	от 1200 до 1600 об/мин : 580 Нм
	Охлаждение	водяное
	Впрыск	прямой
	Трансмиссия	гидростатическая (гидронасос и гидромотор с регулируемым потоком)
	Переключатель реверса	электромагнитный
	Количество передач	2/2
	Максимальная скорость движения	36 km/h
	Корректор рамы	угол наклона рамы +/- 8° (15%) наклон задней оси (+/- 7.5°)
	4 stabilisateurs	двойные телескопические индивидуальное или совместное управление
	Вращение башни	башня установленная на двояных кольцах система поворота с негативным тормозом
	Гидравлическая система	
	Гидронасос	3 насоса 160 л/мин - 270 бар
	Управление	2 электрогидравлических джойстика с пропорциональным управлением
	Объемы жидкостей	
	Антифриз	18 л
	Моторное масло	15 л
	Гидравлическое масло	200 л
	Топливо	230 л
	Вес погрузчика (с вилами)	16095 кг
	Ширина hors tout	2.43 м
	Высота hors tout	3.05 м
	Длина hors tout	6.78 м
	Дорожный просвет	0.37 м
	Тяговое усилие	8200 даН
	Уровень шума в кабине	79.7 дБ
	Уровень шума внешний	104 дБ
	Уровень вибрации	< 2.5 м/с ²
	Безопасность	индикатор момента нагрузки (LMI)

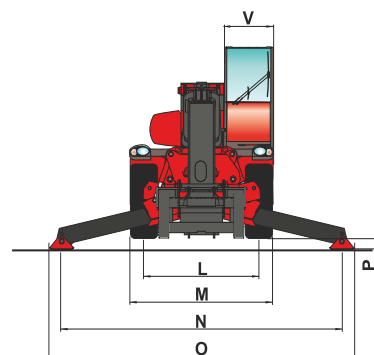
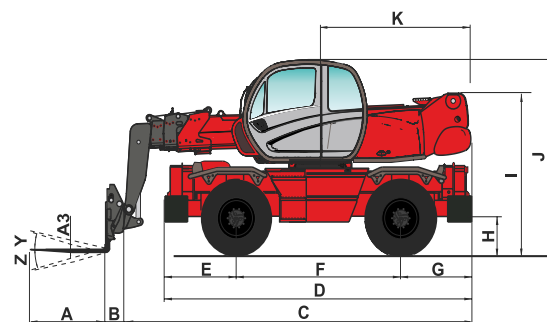

ММ	MRT 2150
A	1200
A1	150
A2	1320
A3	50
B	290
C	6490
D	5050
E	1155
F	2750
G	1155
H	380
I	2485
J	3050
K	2485
K1	-
L	1930
M	2425
N	4700
O	5100
P	150
Q	4500
R	3800
S	4550
T	4040
U	6230
V	950
Y	12°
Z	105°

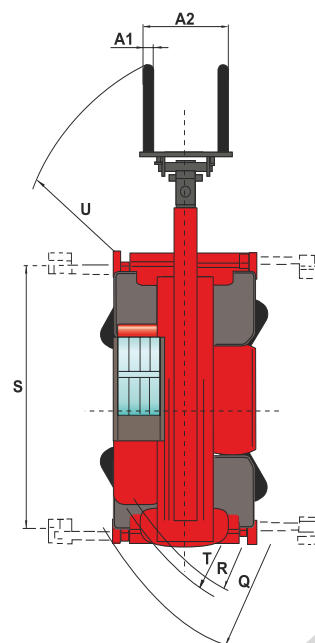

Доступное навесное оборудование:

Плавающие палетные вилы TFF,
Палетные вилы с кареткой FEM,
Ковш строительный CBR,
Ковш сельскохозяйственный CBA,
Ковш универсальный 4x1,
Лебедка гидравлическая 3000 кг,
Лебедка гидравлическая 5000 кг,
Крюковой подвес РС 50,
Крановая стрела Р 1000,
Крановый гусек Р 600,

Крановый гусек с лебедкой РТ 800
Крановая стрела Р 1500,
Крановая стрела Р 2000,
Подъемная платформа ОРН 365,
Подъемная платформа ОРН 1000,
Платформа с увеличенной рабочей зоной 200 кг,
Подъемная платформа с кран-балкой 500 кг,
Щетка дорожная с бункером.